



RENAULT
Passion for life

Renault TWIZY





TWIZY

100% eléctrico
100% diversión
Para 2 pasajeros

No esperes al futuro. TWIZY reinventa hoy tu vida en la ciudad. Confortable, eléctrico, enérgico, divertido y audaz. TWIZY lidera la revolución eléctrica gracias a su diseño totalmente innovador. No es un auto ni una moto, es el gadget que le falta tu día a día.

¡Con TWIZY, reinventa tu forma de moverte!



Espíritu libre

Moverse en la ciudad mientras ayudas al medio ambiente es más divertido. Con Renault TWIZY vive una nueva experiencia de manejo ya que no es una moto, no es un auto, es un gadget sobre ruedas.

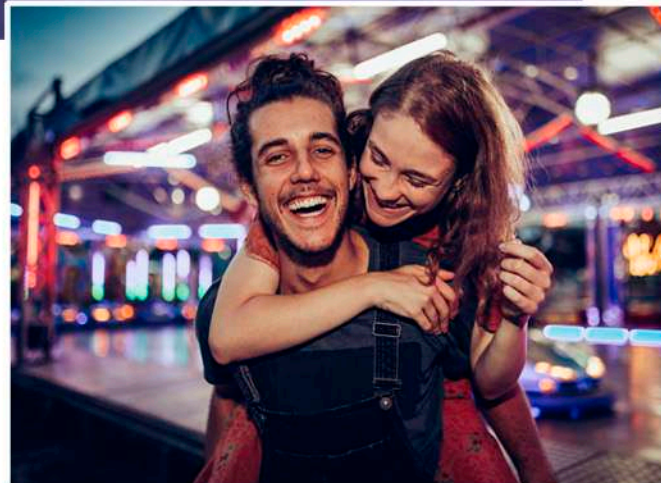

- 100% eléctrico
- 100% deducible*
- 100 km de autonomía
- 0 verificaciones ni tenencias
- Circula todos los días
- Cárgalo dónde sea

*Consulta tu distribuidor autorizado

Seguridad Cero emisiones, cero preocupaciones.

Viaja 100% seguro con TWIZY

TWIZY está diseñado para protegerte. Su chasis tubular desarrollado por Renault Sport te protege en caso de colisión y sus 4 frenos de disco te ofrecen una verdadera seguridad activa total. Unido a un radio de giro fuera de lo normal, TWIZY se convierte en un vehículo no solo manejable sino muy reactivo. En lo que se refiere a la seguridad pasiva, una innovación jamás vista en un vehículo con estas características: un cinturón de seguridad de 4 puntos y una bolsa de aire para el conductor.

Se vive mejor en la ciudad cuando uno se siente seguro.



Vida más divertida

Más diversión para la vida
3 TWIZY en un lugar estándar



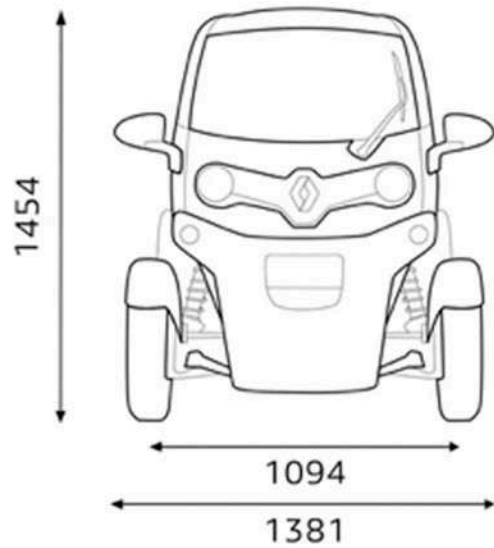

Dimensiones

Medidas en milímetros

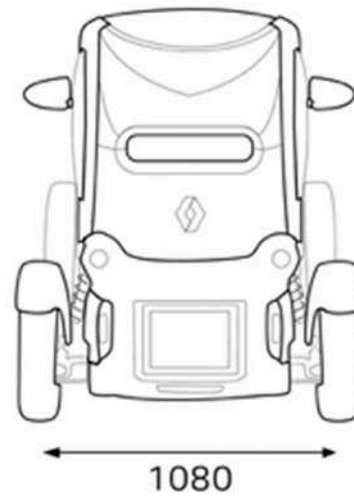
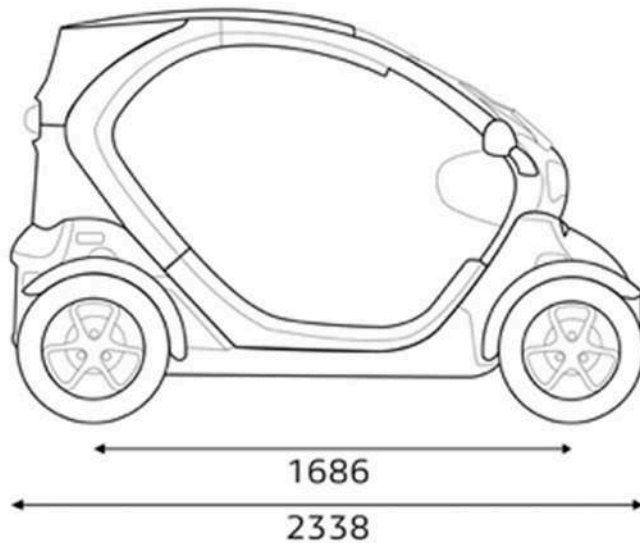

Accesorios TWIZY

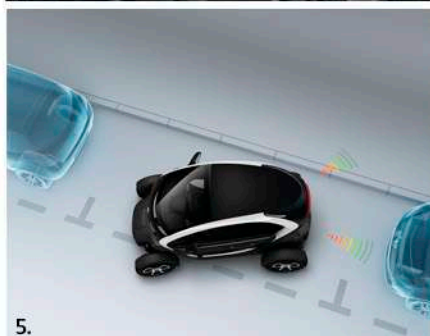

1. Bolsa Organizadora
2. Salpicaderas
3. Manta Cubrepierna
4. Malla Twizy
5. Alerta Parking
6. Embellecedor Schuss
7. Alarma Antilevant
8. Ventanillas

Especificaciones

	Twizy Z.E.
Emisiones CO ₂	Cero emisiones: 100% eléctrico
Número de plazas	2
MOTOR	
Tipo	3CG eléctrico síncrono con rotor bobinado
Potencia	20 hp
Torque	57 N m
Velocidad de rotación máxima	10,000 rpm
TRANSMISIÓN	
Tipo	Directa con un reductor
Velocidad máxima	80 km/h
AUTONOMÍA	
Autonomía	100 km *
DIRECCIÓN	
Radio de giro	3.4 m
SUSPENSIÓN	
Delantera/Trasera	Pseudo-MacPherson con barra estabilizadora y resortes helicoidales
RINES/LLANTAS	
Rin	13"
Dimensión de llantas delanteras	125/80 R13
Dimensión de llantas traseras	145/80 R13
FRENOS	
Discos delanteros	214 mm
Discos traseros	204 mm
MASAS	
Peso en vacío	474 kg
Carga útil (CU)	110 kg
Peso máximo autorizado	600 kg

*La autonomía medida y certificada por la UTAC del vehículo en ciclo ECE-15 es de 100 km para TWIZY. Al igual que el consumo de carburante de un vehículo térmico, en uso real, la autonomía de TWIZY depende de diferentes variables. La autonomía real puede variar en función de las condiciones de uso (tipo de trayecto, velocidad, estilo de conducción, utilización de equipamientos que consume energía). Según el estilo de conducción, la autonomía real de TWIZY es de 50 a 80 km.

**El vehículo no está provisto de una rueda de repuesto. En caso de pinchadura, Renault otorga el traslado gratuito hasta un servicio de montallantas, durante el tiempo de vigencia de la garantía.

GARANTÍAS RENAULT⁽¹⁾

GARANTÍA DE FABRICACIÓN DEL VEHÍCULO

Garantía motor eléctrico y conjunto de la transmisión contra defectos de la transmisión en partes y sistemas del vehículo. Duración de 50,000 km o 2 años. Lo que ocurra primero.

GARANTÍA DE PARTES

Aplica en piezas de recambio y reemplazo de partes. Duración de 1 año. Venta en mostrador.

GARANTÍA ANTICORROSIÓN

Defectos causados por corrosión en la carrocería. Duración de 6 años sin límite de kilometraje.

GARANTÍA DE REPARACIÓN

Aplica en piezas y mano de obra en cualquier taller autorizado Renault. Duración de 1 año o 15,000 km, lo que ocurra primero.

GARANTÍA DE PINTURA

Contra defectos en la pintura. Duración de 2 años sin límite de kilometraje.

RENAULT ASISTENCIA

3 años de servicio de asistencia inmediata sin costo al cliente, disponible 24 horas, 365 días del año.



COMPROMETIDOS CON EL MEDIO AMBIENTE

Renault, por su compromiso con el medio ambiente, es el primero en presentar vehículos ecológicos y económicos. Ecológicos por los resultados medibles en todas las etapas del ciclo de vida. Económicos en términos de consumo de combustible y de ofertas tecnológicas accesibles para todos los clientes.

RENAULT SERVICIOS FINANCIEROS

Atractivos planes de financiamiento a la medida de distintas necesidades.⁽²⁾

Atención a Clientes: 01 800 500 4002. atención_cliente@nrfm.com.mx

⁽²⁾ Planes de financiamiento según términos y condiciones de NR Finance México, S.A. de C.V. SOFOM, ENR.

RENAULT
SERVICIO

ATENCIÓN A CLIENTES: 01 800 505 1516 relaciones_clientes@renault.com

Equipamiento

	Twizy Z.E.
SEGURIDAD	
Barras estabilizadoras frontal y trasera	•
Frenos de disco	•
Z.E. Voice: aviso sonoro para peatones, con encendido manual	•
Bolsa de aire para el conductor	•
Cinturón de seguridad delantero de 4 puntos	•
Cinturón de seguridad trasero de 3 puntos	•
Asiento trasero compatible con alzador para niños (de más de 15 kg)	•
Seguridad de las pertenencias	•
Antiarranque electrónico codificado	•
Columna de dirección con bloqueo automático	•
Freno de estacionado con bloqueo automático tras corte del motor	•
Alarma perimétrica	•
Sistema de bloqueo del volante	•
CONDUCCIÓN	
Frenos regenerativos (recarga de la batería de tracción al levantar el pie)	•
Llantas delanteras Continental Eco Contact Verano 125/80 R13 65M	•
Llantas traseras Continental Eco Contact 145/80 R13 75M	•
Limpiaparabrisas con posición intermitente	•
Parabrisas con función desempañante	•
CONFORT	
Puertas con apertura tipo "alas de gaviota", con parte interior translúcida	•
Asiento delantero regulable longitudinalmente con reposacabezas integrado	•
Respaldo del asiento delantero con espacio para las rodillas del pasajero trasero	•
Cabecera del pasajero integrada	•
Guantera izquierda en el tablero de 3.5 litros	•
Guantera derecha en el tablero de 5 litros con cierre de llave	•
Portaobjetos en el respaldo del asiento trasero de 5.5 litros y banqueta con cierre y llave	•
Cajuela con capacidad volumétrica de 180 litros	•
EQUIPO DE SONIDO	
Kit Bluetooth con 2 altavoces, sistema de audio para reproductores MP3 (conexión vía Bluetooth, toma Apple o USB), pantalla de control, 2 micro altavoces y kit telefonía manos libres	•
Sistema de fijación en el tablero para reproductores MP3	•
EQUIPAMIENTOS ESPECÍFICOS Z.E.	
Durante la recarga: nivel de carga de la batería indicado en la pantalla (%)	•
Contacto puesto: velocidad y marcha seleccionada indicados en la pantalla	•
Ordenador de Z.E.: autonomía restante, kilometraje y modo-ECO	•
Reloj	•
Económetro	•
Alerta sonora de olvido de las luces y de marcha atrás	•
Doble alerta de zona de reserva de la batería	•
OTROS	
Toma de corriente de 12 V-65 W en la guantera izquierda	•
RECARGA	
Cable de carga delantero en espiral de 3 metros para carga doméstica (110V o 220V)	•